

RMF SYSTEMS

PURE POWER

SUTTER
HYDRAULIK & PNEUMATIK AG

Hauptstrasse 7 · CH-4455 Zunzgen
Telefon +41 (0)61 836 90 70 · Telefax +41 (0)61 836 90 71
info@sutter-hydraulik.com · www.sutter-hydraulik.com

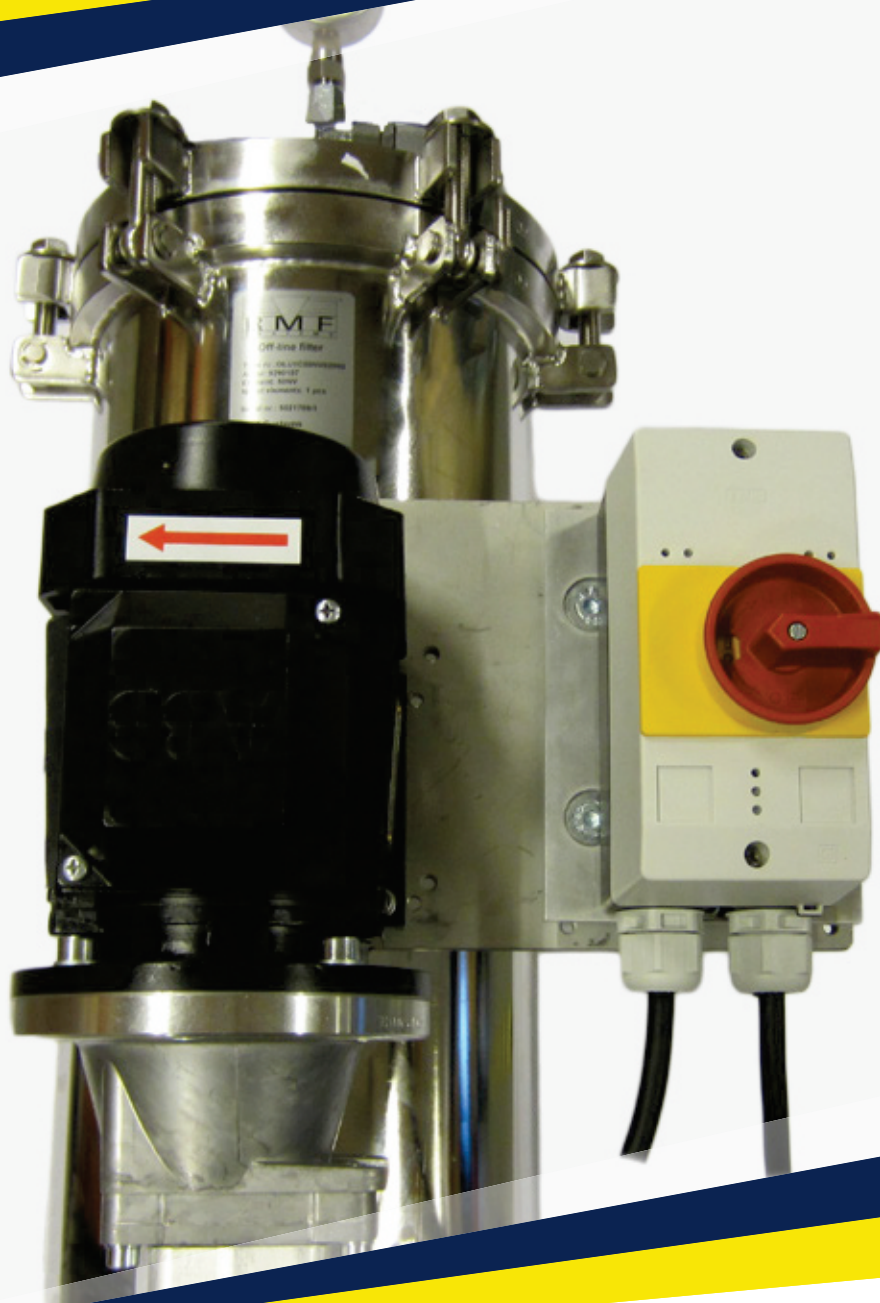

OLU1C & OLU1D OFF-LINE FILTER



OLU1C & OLU1D

HOHE SCHMUTZAUFNAHMEKAPAZITÄT

DIE RMF OFF-LINE FILTER MIT HOHER SCHMUTZAUFNAHMEKAPAZITÄT WURDEN FÜR SYSTEME ENTWICKELT, DIE BESONDERS FESTSTOFF- UND WASSERBELASTET SIND. DIE FILTERGEHÄUSE AUS EDELSTAHL SIND IN DEN ZWEI GRÖSSEN 1C UND 1D ERHÄLTICH. DIESE KÖNNEN MIT EINER REIHE VERSCHIEDENER ZAHNRAD- ODER SCHRAUBENSPINDELPUMPEN KOMBINIERT WERDEN, WOBEI DIE RICHTIGE WAHL VON DER VISKOSITÄT, DER BETRIEBSTEMPERATUR, DER ANWENDUNG UND DER GEWÜNSCHTEN FÖRDERLEISTUNG ABHÄNGIG IST. DAS MEHRTEILIGE FILTERELEMENT IST DURCH SEIN BESONDERES DESIGN IN DER LAGE GROSSE MENGEN VON WASSER UND SCHMUTZ AUFZUNEHMEN. DIE ELEMENTE WERDEN BEREITS MIT HALTERUNGEN GELIEFERT UND KÖNNEN ZUSÄTZLICH MIT ELEKTRISCHEN STEUERKÄSTEN AUSGESTATTET WERDEN.



OLU1C & OLU1D

RMF Systems besitzt jahrzehntelange Erfahrung in der Reinigung und Reinhaltung von Hydraulik- und Schmiersystemen. RMF Systems Off-Line Filter sind einfach zu installieren und benötigen nur wenig Wartung.

Die RMF Systems Off-Line Filter OLU1C und OLU1D bestehen aus einem Edelstahl-Filtergehäuse, einer Pumpen-Motor-Einheit und einem Filterelement aus Zellulose mit äußerst hoher Schmutz- und Wasseraufnahmekapazität, einsetzbar in einem breiten Viskositätsbereich.

ANGEPASST AN IHRE ANFORDERUNGEN

Die Pumpen und Motoren können nach den individuellen Bedürfnissen ausgewählt werden und sind damit in vielen Bereichen einsetzbar. Die OLU1C-Systeme besitzen ein Filterelement, beim OLU1D hingegen sind zwei gestapelte Filterelemente vorhanden. Die Elemente sind einfach zu wechseln. Ein Element kann mehr als 2,6 Liter Wasser aufnehmen und besitzt eine Schmutzaufnahmekapazität von über 1,5 Kilogramm.

Die RMF Systems OLU1C und OLU1D sind perfekt geeignet für extreme Einsatzbereiche, in denen starke Verunreinigungen mit Wasser und Schmutz auftreten. Durch das robuste Design und das Edelstahlgehäuse halten diese Off-Line Filter schwierigen und rauen Umgebungsbedingungen stand, wie z.B. im Bergbau, der maritimen und der Offshore-Industrie.

EINSATZBEREICHE

- ▶ Stahlindustrie
- ▶ Bergbauindustrie
- ▶ Maritime Industrie
- ▶ Off-Shore Industrie
- ▶ Hydraulische Prüfstände

ANWENDUNG BEI

- ▶ Systemen mit hohem Wassergehalt
- ▶ Systemen mit starker Feststoffverschmutzung
- ▶ Extremen Umgebungsbedingungen

NUTZEN

- ▶ Verringert den Wassergehalt
- ▶ Verringert die Feststoffpartikel-Verunreinigung
- ▶ Verringert die Betriebskosten
- ▶ Verringert Stillstandszeiten
- ▶ Erhöht die Lebensdauer der Flüssigkeiten und Komponenten

Off-Line Unit Anwendungen

MARINE INDUSTRIE, WERKZEUGMASCHINENBAU,
PAPIERINDUSTRIE, STAHLINDUSTRIE,

& BERGBAU
TUNNELBAU



Spezifikation

PRODUKTDDETAILS	OLU1C	OLU1D
Abmessungen (H x B x T)	782 x 384 x 471	1276 x 384 x 500
Gewicht	28 kg	38 kg
Stromversorgung	230 / 400V AC 50 Hz / 3 Phasen 255 / 460V AC 60 Hz / 3 Phasen 230V AC 50 Hz / 1 Phase 110V AC 50 Hz / 1 Phase 110V AC 60 Hz / 1 Phase	230 / 400V AC 50 Hz / 3 Phasen 255 / 460V AC 60 Hz / 3 Phasen 230V AC 50 Hz / 1 Phase 110V AC 50 Hz / 1 Phase 110V AC 60 Hz / 1 Phase
Verbindung Einlass/Auslass	½" BSP / ¾" BSP	½" BSP / ¾" BSP
Max. Auslassdruck	1 bar	1 bar
Durchflussrate	4,4 l/min – 2,2 l/min – 1,5 l/min (siehe Viskositätsgraph unten)	7,8 l/min – 4,4 l/min – 2,2 l/min – 1,5 l/min (siehe Viskositätsgraph unten)
Pumpen-Sicherheitsventil	±6 bar	±6 bar
Filterelemente	Zellulose 3 Mikron	Zellulose 3 Mikron
Wasserabsorbierendes Material	Langfaser-Zellulose	Langfaser-Zellulose
Elementtyp	50NV	50NV (2x)
Dichtung (Einheit)	Viton	Viton
Dichtung (Pumpe)	Buna N / Viton (siehe Bestellcode)	Buna N / Viton (siehe Bestellcode)
Dichtung (Element)	Viton	Viton
Extra-Optionen	Schaltkasten mit Ein/Aus-Schalter, Thermoschutz-Schalter	Schaltkasten mit Ein/Aus-Schalter, Thermoschutz-Schalter

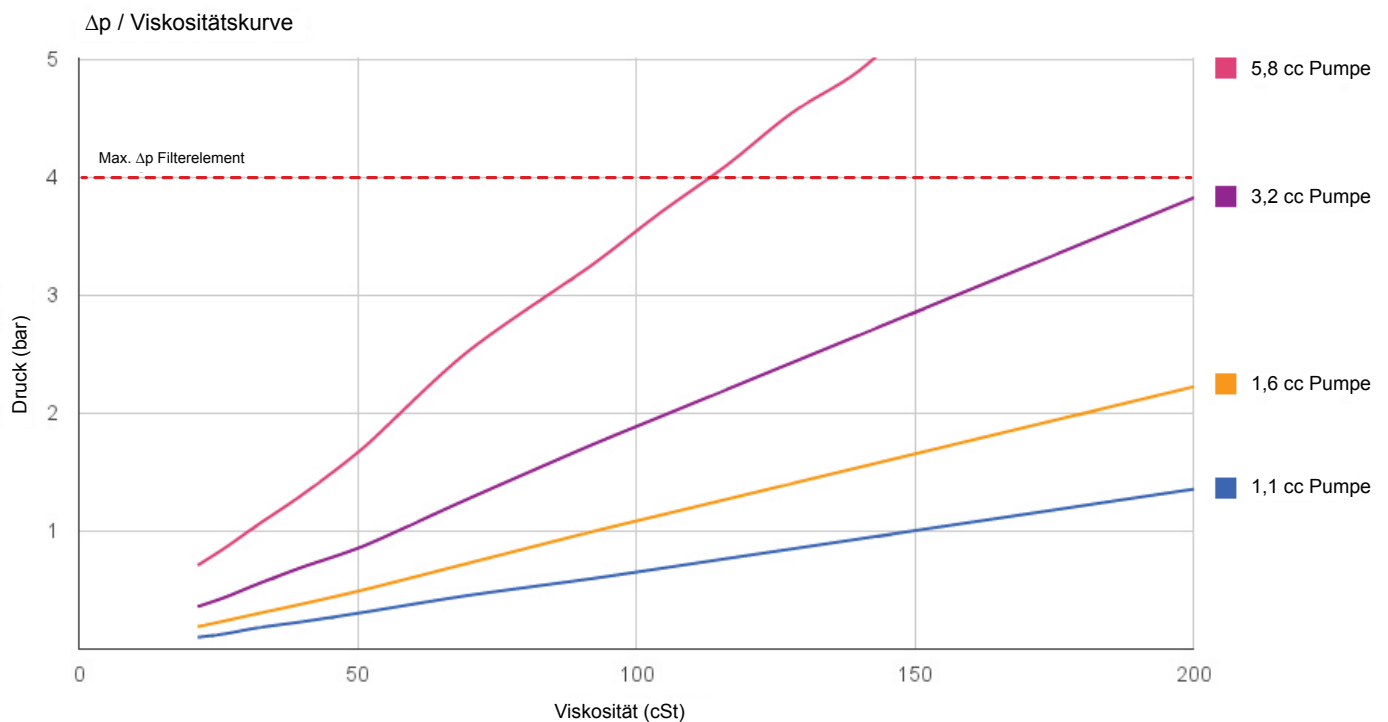

Abmessungen OLU1C

ANSICHT VON OBEN

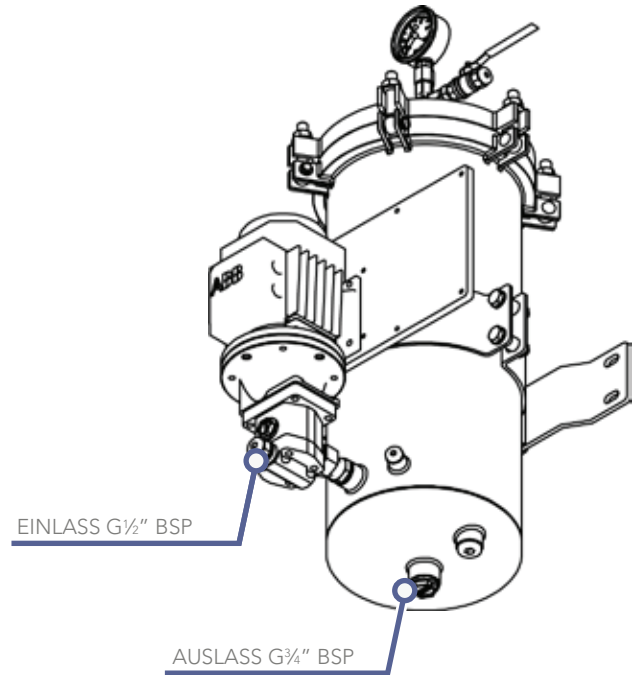
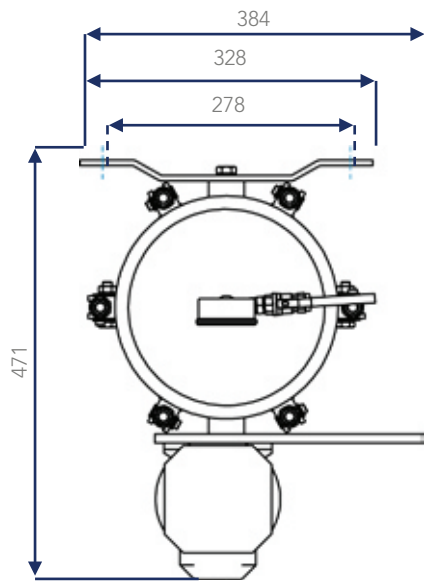

ANSICHT VON VORNE

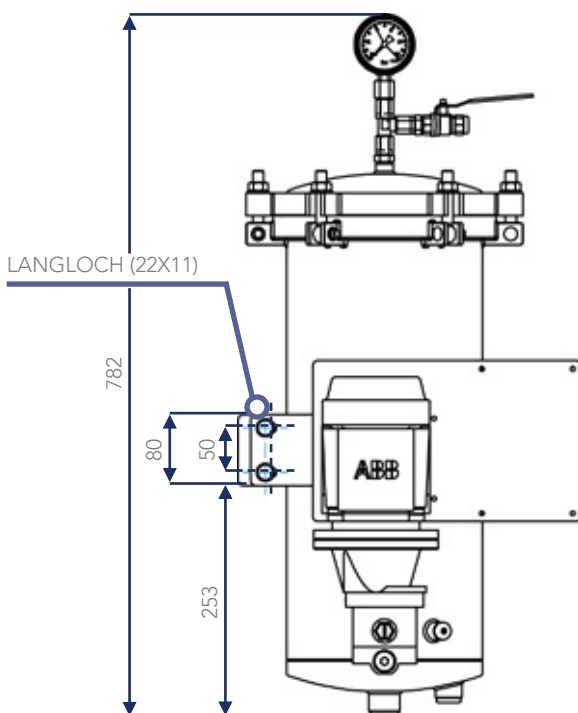

ANSICHT VON DER SEITE

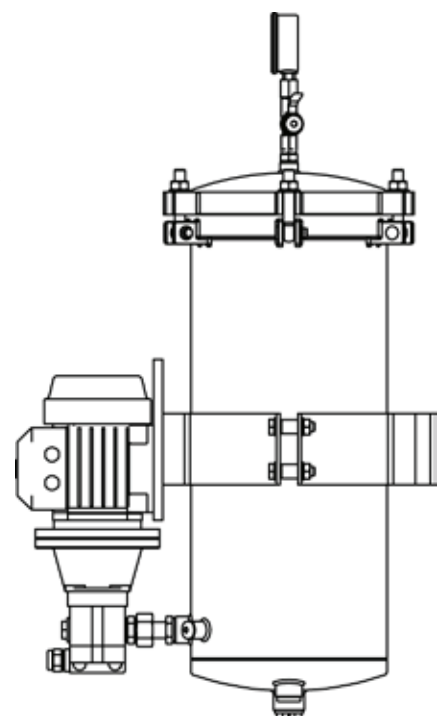

↓ 500mm
MINDESTABSTAND NACH
OBEN FÜR ELEMENTWECHSEL

Abmessungen OLU1D

ANSICHT VON OBEN

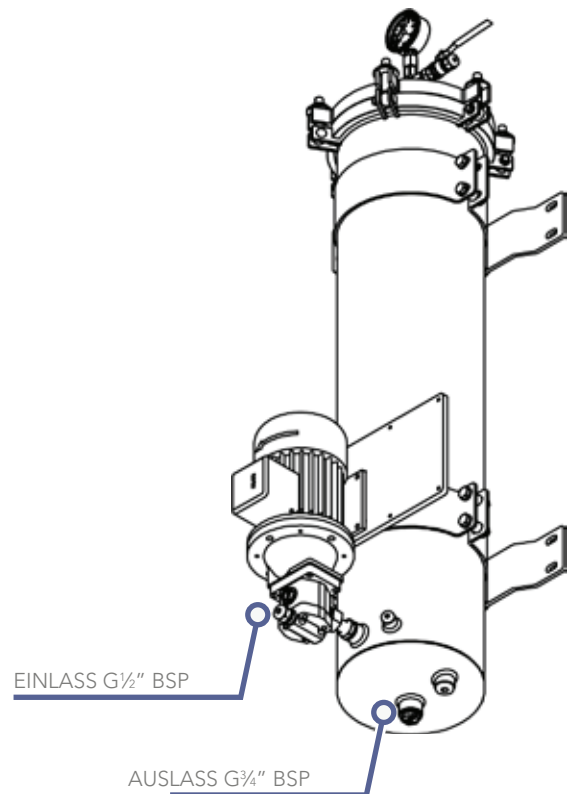
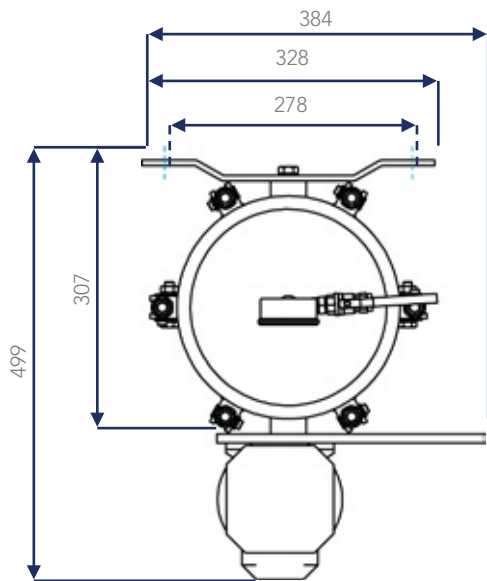

ANSICHT VON VORNE

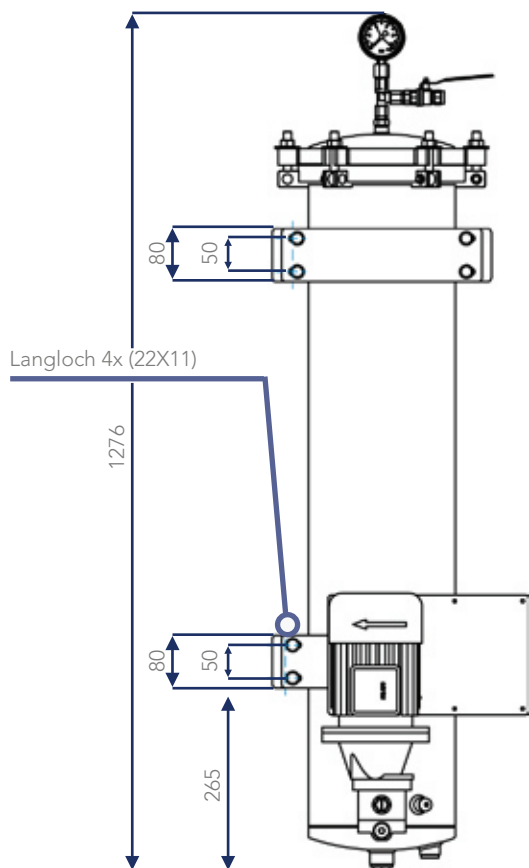

↓ 500mm
MINDESTABSTAND NACH OBEN
FÜR ELEMENTWECHSEL

ANSICHT VON DER SEITE

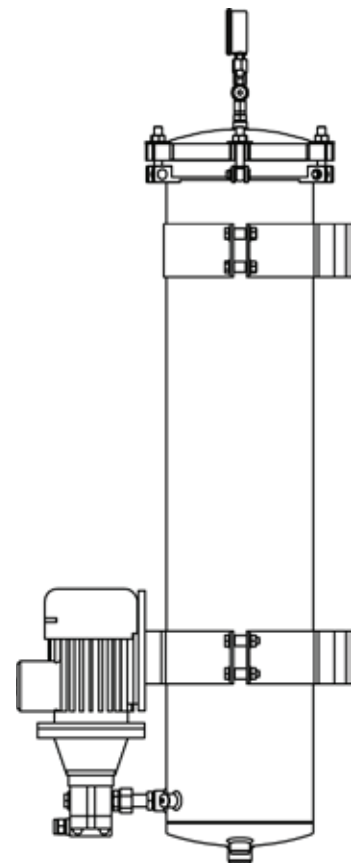

Zeichnungen OLU1C & OLU1D

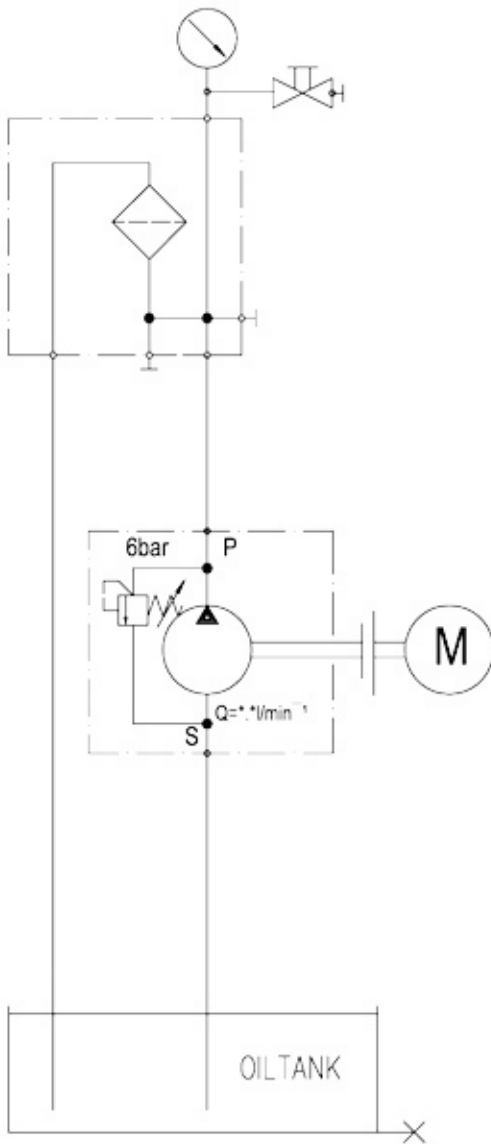

Fig. 1: Zeichnung OLU1C

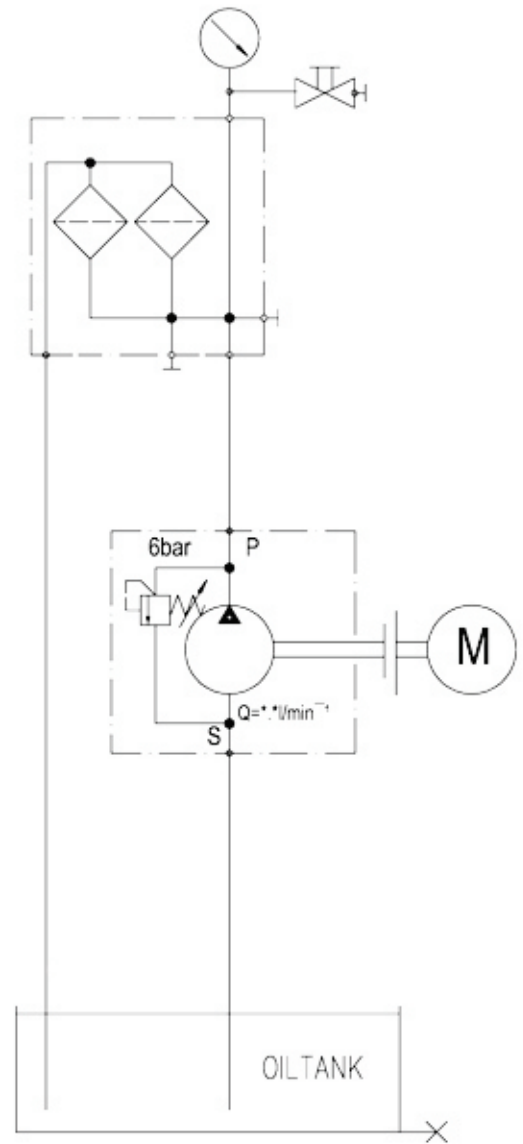

Fig. 2: Zeichnung OLU1D

Filterelement 50NV

SPEZIFIKATION

PRODUKTDDETAILS

Material – Baumwollbespannung	Baumwolle (verknüpft)
Material – Kollektor-Öl	Acetylharz
Material – Disk-collector	Papier
Material – Ersatz-TDB-Dichtung	Viton
Material – Stützrohr	Acetylharz
Material – Dichtung (absolut)	Acetylharz
Material – O-Ring Elementboden	Viton
Material – Papier	NPS T291 2 PLY gebleichtes Trocken-Krepp-Tissue-Zellulose (hochwertig recycelt)
Max. Öltemperatur	100°C (kontaktieren Sie RMF für andere Temperaturen)
Filterelement (Länge)	502 mm
Filterelement (Durchmesser)	191 mm
Schmutzaufnahmekapazität	1560 Gramm ISO MTD
Wasserabsorptionskapazität	2660 ml
Filtereffizienz	$\beta_3 = 200$
Andere Durchflussraten	Kontaktieren Sie RMF

FLÜSSIGKEITSKOMPATIBILITÄT

Mineralöl	OK
Synthetiköl	OK
Transformeröl	OK

QUALITÄTSSICHERUNG

ISO 3968	Δp -Test
ISO 4572	„Multi-Pass-Test“

DHC-Kurve

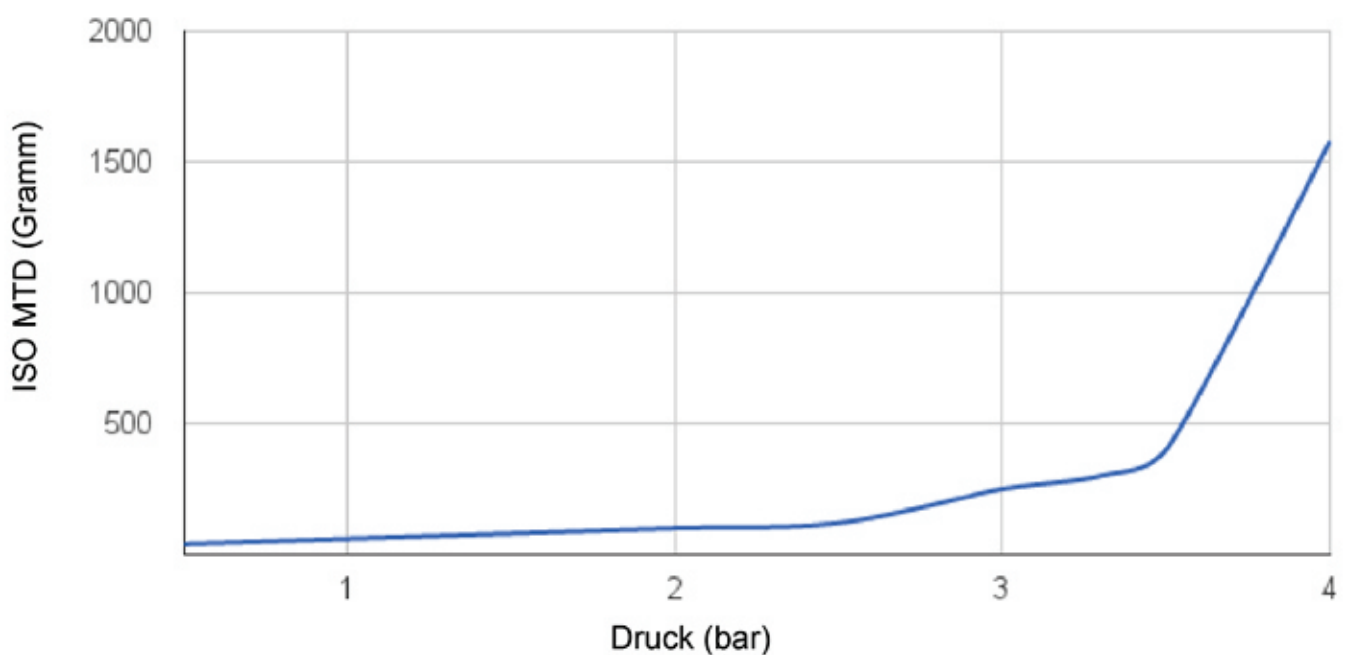

Bestellcode

OFF-LINE UNIT C & D SERIES

IHR OFF-LINE FILTER-BESTELLCODE								
TABELLE 1	TABELLE 2	TABELLE 3	TABELLE 4	TABELLE 5	TABELLE 6	TABELLE 7	TABELLE 8	TABELLE 9
OLU		50	N	V				

TABELLE 1 – BASISKONFIGURATION		CODE
Off-line Einheit	Industrielle Anwendung	OLU

TABELLE 2 – GEHÄUSEKONFIGURATIONEN			CODE
GEHÄUSEKONFIGURATION	ANZAHL DER ELEMENTE	NUMBER OF ELEMENTS	
Einzelgehäuse (einfache Länge)	1 Element (500 mm)	1C	1C
Einzelgehäuse (doppelte Länge)	2 Elemente (500 mm)	1D	1D
Doppelgehäuse (doppelte Länge)	4 Elemente (500 mm)	2D	2D

TABELLE 3 – ELEMENT-LÄNGEN		CODE
500 mm		50

TABELLE 4 – FILTERMATERIAL		CODE
Zellulose 3 Mikron		N

TABELLE 5 - DICHTUNGSMATERIAL		CODE
Viton (nur Element)		V

TABELLE 6 – ELEKTROMOTOR-OPTIONEN		CODE
230/400V AC 50Hz / 3 Phasen (Standard)		0
255/460V AC 60Hz / 3 Phasen		0
230V AC 50Hz / 1 Phase		A
24V DC		B
110V AC 50Hz / 1 Phase		C
110V AC 60Hz / 1 Phase		D
230/400V AC 50Hz, IP65 / 3 Phasen		E
230V AC 60Hz / 1 Phase		F
690V AC 50Hz / 3 Phasen		H
500V AC 50Hz / 3 Phasen		N
575V AC 60Hz / 3 Phasen		M
200/346V AC 50/60Hz / 3 Phasen		P
Spezialmotor, auf Anfrage		S
Explosionssgeschützt, auf Anfrage		X

TABELLE 7 – PUMPEN-OPTIONEN		CODE
STANDARD FÜR 50HZ MOTOR		
1.6 cc Gruppe 1		00
3.2 cc Gruppe 1 (Standard)		10
5.8 cc Gruppe 1		20
8.0 cc Gruppe 2		30
12.0 cc Gruppe 2 (nur mit 2D Gehäuse)		40
1.1 cc Gruppe 1		60
STANDARD FÜR 60HZ MOTOR		
1.1 cc Gruppe 1		01
2.7 cc Gruppe 1 (Standard)		11
4.8 cc Gruppe 1		21
10 cc Gruppe 2 (nur mit 2D Gehäuse)		41
ANDERE PUMPEN		
Spezialpumpen		S

TABELLE 8 - ANZEIGEN		CODE
Manometer (Standard)		0
Zusätzliche Schalter		1
Nur Schalter		3

TABELLE 9 – EXTRA-OPTIONEN		CODE
Ohne Extra		0
Schaltkasten inklusive Ein/Aus- und Motorschutz-Schalter		4



Wir sind für Sie da

Coenecoop 71 | 2741 PH

Waddinxveen | The Netherlands

T (31) 182 30 28 88

F (31) 182 30 28 89

E info@rmffilter.com



ÄNDERUNGEN OHNE
VORANKÜNDIGUNG VORBEHALTEN

B_OLUCD_20160330_DE